

**Mamiya 645**

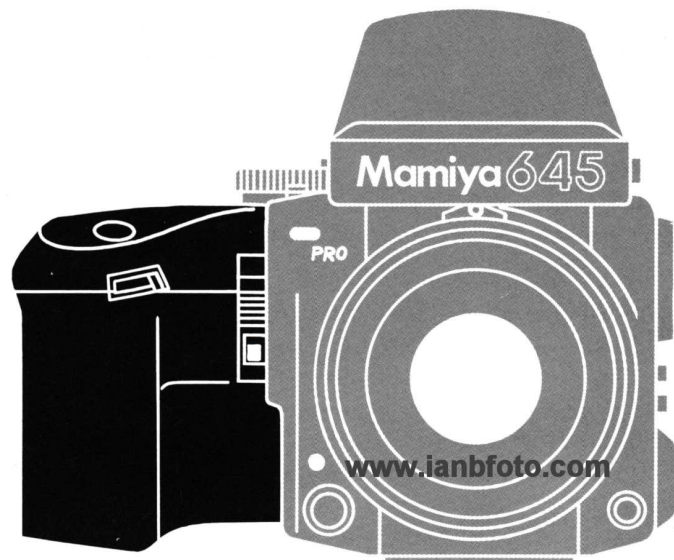

# Motorhandgriff WG402

[www.ianbfoto.com](http://www.ianbfoto.com)



## Bedienungsanleitung

### Technische Daten

<b>Spannungsquelle</b>	: Lithium-Batterie 6 V, 2CR5.
<b>Bildfrequenz</b>	: ca. ein Bild pro 0,8 s (bei Verschlusszeiten ab 1/60 s).
<b>Bedienung</b>	: Durch einfachen Druck auf Auslöser. Nach der letzten Aufnahme automatische Aufspulung des Films auf Aufwickelspule. Mit Filmkassette 135 wird Film nach Druck auf Freilaufknopf mit Kurbel zurückgespult.
<b>Betriebsarten</b>	: Einzelbilder. Reihenaufnahmen über Kamera-Auslöser möglich.
<b>Mehrfachbelichtungen</b>	: Mit Mehrfachbelichtungshebel der Kamera. (Am Motorgriff selbst kein Mehrfach- belichtungshebel.)
<b>Batteriekapazität</b>	: ca. 130 Rollfilme 120 mit Lithium-Batterie. (Nach Mamiya Prüfnorm bei Zimmer- temperatur.)
<b>Abmessungen (BxHxL/mm)</b>	: 56 x 83 x 69.
<b>Gewicht</b>	: 190 g (ohne Batterie).



ドイツ語

## Besondere Merkmale

Der Motorhandgriff WG402 wurde speziell für die 645 PRO geschaffen. Er zeichnet sich durch Kompaktheit, geringes Gewicht, einfache Handhabung und ergonomische Form aus und transportiert den Film mit einer Geschwindigkeit von etwa einem Bild pro 0,8 Sekunden (bei Verschlusszeiten ab 1/60 s).

### Zur Beachtung

1. Der Motorhandgriff WG402 dient zur ausschließlichen Verwendung mit der 645 PRO und eignet sich nicht zum Einsatz mit der M645 Super.
2. Prüfen Sie nach längerer Nichtbenutzung des Handgriffs zunächst den Batteriezustand durch einige Probelichtungen.
3. Vergewissern Sie sich, daß der Handgriff sicher an der Kamera verriegelt ist.
4. Es empfiehlt sich, die Batterie auszutauschen, sobald die Transportgeschwindigkeit merklich nachläßt.
5. Selbst mit Motorhandgriff empfiehlt sich die Verwendung des Schulterriemens zur Sicherung der Kamera und Erleichterung des Transports.

### Batteriehinweise

1. Wischen Sie die Batteriekontakte sorgfältig ab, bevor Sie die Batterie einlegen.
2. Entnehmen Sie die Batterie vor längerer Nichtbenutzung des Handgriffs, und bewahren Sie sie an einem trockenen, kühlen Ort auf.
3. Führen Sie auf Reisen stets Ersatzbatterien mit.

## Teilebezeichnungen

- |                        |                                  |
|------------------------|----------------------------------|
| ① Auslöser-Feststeller | ⑥ Entriegelung des Klemmhebels   |
| ② Auslöser             | ⑦ Batteriefachdeckel             |
| ③ Kontakte             | ⑧ Knebel des Batteriefachdeckels |
| ④ Kupplung             |                                  |
| ⑤ Klemmhebel           |                                  |

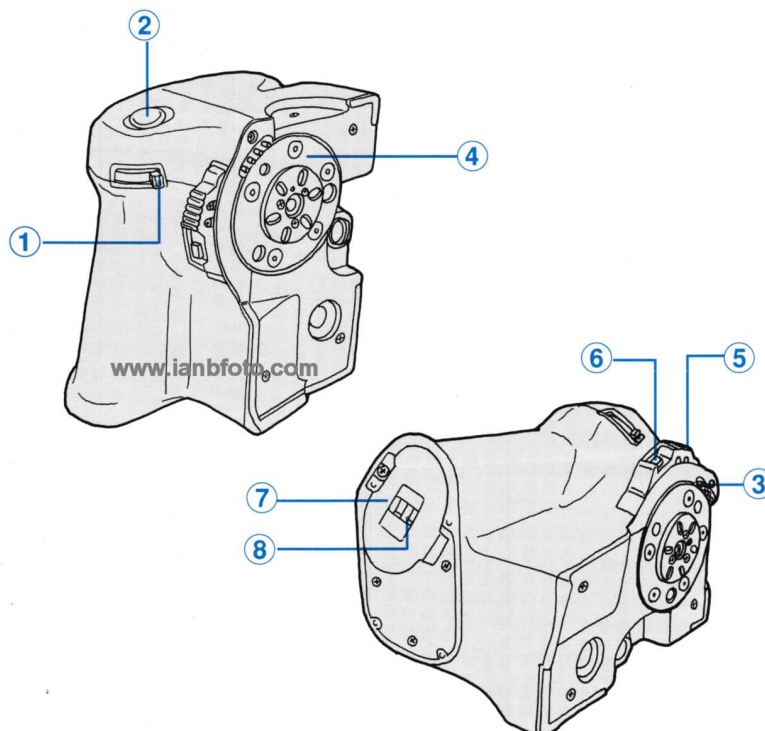

## Ansetzen und Abnehmen des Motorhandgriffs WG402

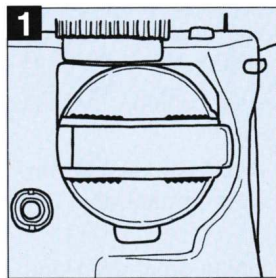

1. Nehmen Sie vor dem Ansetzen des Handgriffs die Filmtransportkurbel AC401 ab, und verfahren Sie wie folgt. (Abb. **1**)

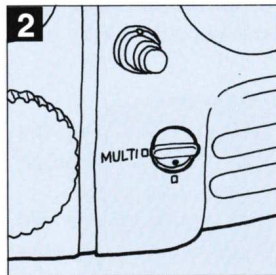

2. Richten Sie den weißen Index auf dem Mehrfachbelichtungshebel der Kamera auf das weiße Quadrat aus. (Abb. **2**)

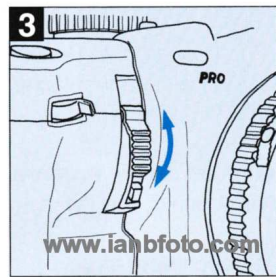

3. Halten Sie den blauen Entriegelungsknopf am Handgriff gedrückt, und schieben Sie den Klemmhebel in Pfeilrichtung nach oben. (Abb. **3**)

4. Stecken Sie den Handgriff mit seinen vier Paßlöchern auf die entsprechenden Stifte an der Kamera. (Auch die Riemenhalterung dient als Paßstift zum Ansetzen des Griffs.)

5. Vergewissern Sie sich, daß der Handgriff einwandfrei sitzt, und drücken Sie den Klemmhebel nach unten, bis er einrastet.

\* In der unteren Stellung des Klemmhebels ist der Motorhandgriff WG402 verriegelt.

## Einlegen der Batterie

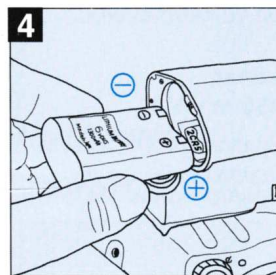

1. Heben Sie den Knebel des Batteriefachs an der Unterseite des Handgriffs mit einem Fingernagel an (siehe Pfeil in Abbildung **4**)

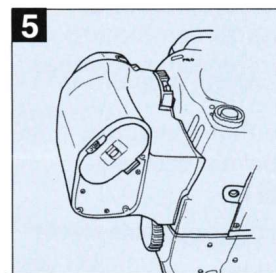

2. Nehmen Sie den Deckel ab, und legen Sie eine Lithium-Batterie 6 V, 2CR-5, ein. Achten Sie auf richtige Polung! Setzen Sie den Batteriefachdeckel so auf, daß er einrastet. (Abb. **5**)

\* Wenn die Filmtransportgeschwindigkeit merklich abnimmt, ist es Zeit, die Batterie zu wechseln.

## Bedienung

**A** Wenn die Startmarke auf dem Rollfilm der Startmarke (  $\Delta$  ) auf der Spulenklemme gegenübersteht.

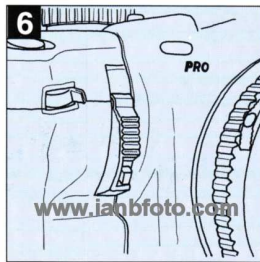

1. Drücken Sie den Auslöser-Feststeller bis zum Anschlag in Pfeilrichtung. (Abb. **6**)

2. Ziehen Sie den Kassettenschieber heraus; die Kamera ist aufnahmebereit.

3. Ein Druck auf den Auslöser des Motorhandgriffs führt zum automatischen Filmtransport.

4. Nach der letzten Aufnahme spult der Handgriff das Filmende automatisch auf die Aufwickelspule, so daß der belichtete Film entnommen werden kann.

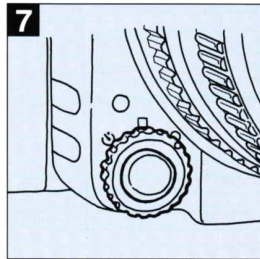

5. Reihenaufnahmen:

1) Drehen Sie den Auslöser-Schaltring, bis sein weißer Index gegenüber dem weißen Quadrat in der Mitte steht. (Abb. **7**)

2) Halten Sie den Auslöser der Kamera für die Dauer der Reihenaufnahmen gedrückt, oder verwenden Sie den elektromagnetischen Kabelauslöser.

\* Bei Verwendung des Motorhandgriffs muß der Auslöser-Schaltring (außer für Reihenaufnahmen) auf dem roten Index stehen, um eine versehentliche Auslösung durch Berührung des Kamera-Auslösers zu verhindern.

**B** Wenn eine Rollfilmkassette mit teilbelichtetem Film an die Kamera angesetzt und der Film nicht weitertransportiert wird, bleibt der Auslöser gesperrt.

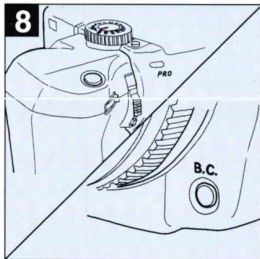

1. Setzen Sie den Kassettenschieber in die Rollfilmkassette ein.

2. Zur Vorbereitung der Kamera für die nächste Aufnahme tippen Sie den Auslöser des Motorhandgriffs oder den Batterieprüfknopf der Kamera an. Der Film wird dann automatisch um eine Bildlänge transportiert. (Abb. **8**)

\* Verfahren Sie in derselben Weise bei Aufnahmen nach einem Objektivwechsel bzw. nach Austausch der Filmkassette.

3. Ziehen Sie den Kassettenschieber; die Kamera ist aufnahmebereit.

**C** Bei Verwendung von Zentralverschluß-Objektiven

(A 1:2,8/80 mm N/L, A 1:2,8/55 mm N/L, A 1:3,8/150 mm N/L)

Spannen Sie den Zentralverschluß durch Drehen des Spannrings am Objektiv.

\* Ausführliche Angaben in der Objektiv-Bedienungsanleitung.

## Mehrfachbelichtungen

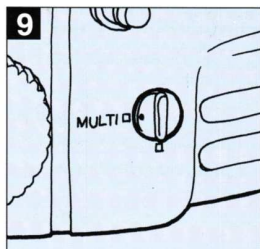

1. Nehmen Sie den Motorhandgriff von der Kamera ab. Drücken Sie hierzu den Klemmhebel unter Druck auf seinen Entriegelungsknopf nach oben.

2. Richten Sie den weißen Punkt auf dem Mehrfachbelichtungshebel auf das gelbe Quadrat "Multi" aus. (Abb. **9**)

3. Schieben Sie nach dem Ansetzen des Motorhandgriffs an die Kamera den Klemmhebel des Handgriffs fest nach unten. Nunmehr sind Mehrfachbelichtungen möglich. (Abb. **10**)

\* Zur Abschaltung der Mehrfachbelichtungs-funktion und Rückkehr zum normalen Aufnahmebetrieb muß der weiße Punkt des Hebels auf das weiße Quadrat zurückgestellt werden.

\* Es ist ratsam, bei Mehrfachbelichtungen die Filmtransportkurbel zu verwenden.

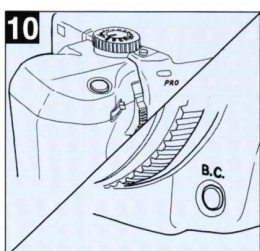

Ersetzen Sie den Motorhandgriff WG402 durch die Filmtransportkurbel, wie auf Seite 13 der Bedienungsanleitung zur 645 PRO beschrieben. Die Kurbel ist bei Mehrfachbelichtungen bequemer.